

Artikel-Nr. 47207-27

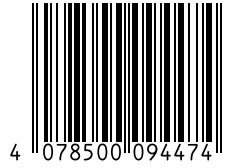

#### GARDENA

Deutschland GmbH  
89070 Ulm  
Telefon +49 (0)731 / 490-123  
Telefax +49 (0)731 / 490-249  
E-Mail: [service@gardena.com](mailto:service@gardena.com)

#### Mehr zu GARDENA

Diese Broschüre deckt nur einen Teil des GARDENA Produktspektrums ab. Im Internet unter [www.gardena.com](http://www.gardena.com) findest Du das gesamte Sortiment und darüber hinaus hilfreiche Tipps zur Gartenarbeit und Gartengestaltung.

Oder bestelle einfach den kostenlosen Newsletter unter [www.gardena.com](http://www.gardena.com), der Dich regelmäßig mit praktischen Informationen und Tipps rund um den Garten versorgt.

Änderungen, auch Produktänderungen, bleiben vorbehalten.  
© GARDENA 2023

#### gardena.com

- @gardena.dach
- @Gardena.DACH
- @GardenaGermany
- @GARDENA\_DE

Händlerstempel

# Spür die Kraft einer Pumpe von GARDENA

GARDENA Pumpen



Realise Your  
Gardening  
Dreams



# Inhalt

Was spricht für eine GARDENA Pumpe?	6
Qualität und Zuverlässigkeit	8
Die Pumpenarten im Überblick	10

## Pumpen zur Entwässerung

Pumpen Berater – Pumpen zur Entwässerung	11
Klarwasser-Tauchpumpen	12
Schmutzwasser-Tauchpumpen	14
Klar- und Schmutzwasser-Tauchpumpen	16
Produktübersicht – Pumpen zur Entwässerung	18

## Pumpen zur Gartenbewässerung

Pumpen Berater – Pumpen zur Gartenbewässerung	21
Akku-Pumpen	22
Gartenpumpen	26
Regenfasspumpen	30
Tauch-Druckpumpen	32
Tiefbrunnenpumpen	35
Produktübersicht – Pumpen zur Gartenbewässerung	36

## Pumpen zur Gartenbewässerung und für die Hauswasserversorgung

Pumpen Berater – Pumpen zur Gartenbewässerung und für die Hauswasserversorgung	43
Haus- & Gartenautomaten	44
smart Haus- & Gartenautomaten	46
Hauswasserwerke	48
Produktübersicht – Pumpen zur Gartenbewässerung und für die Hauswasserversorgung	50

Zubehör	53
---------	----



# Was spricht für eine GARDENA Pumpe?

Die wichtigsten Merkmale unserer Pumpen



## INNOVATIV

- Über 40 Jahre Erfahrung mit Pumpensystemen
- Viele Patente und Patentanmeldungen
- Clevere Details
- Verlässliche deutsche Ingenieurskunst
- Hohe Leistungsfähigkeit und niedriger Energieverbrauch
- Gartenpumpen sind leise wie nie zuvor



## KOMFORTABEL

- Einfaches Bedienen
- Sichere Funktionen
- Garantiert lange Lebensdauer
- Klare Angaben per LC-Display oder über das Smartphone
- Bluetooth®-Option bei den Top-Modellen
- Können mit dem Handy oder Tablet bedient werden

ENTWICKELT IN  
DEUTSCHLAND

## HOCHWERTIG

- Verlängerte Herstellergarantie
- Höchste Qualitätsstandards
- Hochwertige Werkstoffe
- Kontrollierter Herstellungsprozess
- Trockenlaufsicherung bei vielen Pumpen
- Lange Lebensdauer, z. B. durch Edelstahlwellen, Keramikabdichtungen und doppelte Dichtungssysteme



## NACHHALTIG

- Umweltfreundliche Verpackung
- Aktiver Umweltschutz durch Nutzung gesammelten Regenwassers
- Energiesparend durch Automatikfunktion, die bei Wasserbedarf automatisch ein- und danach wieder ausschaltet
- Geringer Stromverbrauch sorgt für reduzierte Stromkosten und weniger CO<sub>2</sub>-Emissionen

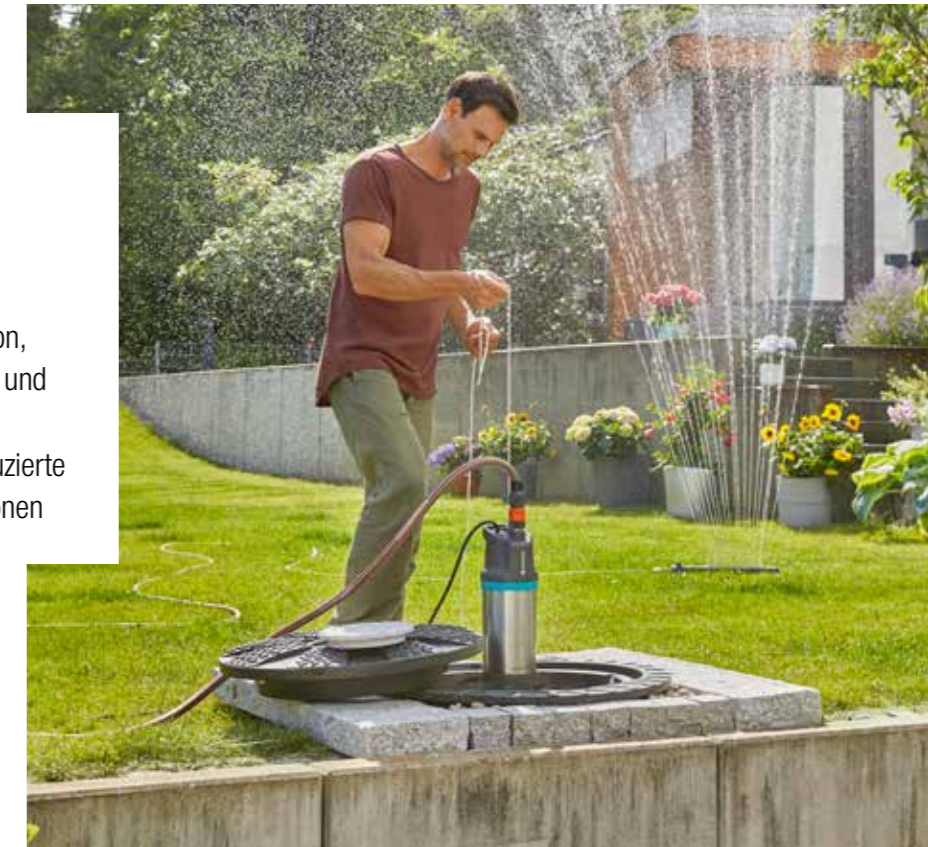

## DURCHDACHT

- Maximale Lebensdauer dank Selbstschutztechnologien
- Installationsfertig montiert
- Kompatibel zum Original GARDENA System
- GARDENA Systemzubehör zur möglichen Ergänzung
- Kostensparende Set-Angebote



## SERVICEORIENTIERT

- Kompetente, telefonische Beratung unter der Nummer 0731-490 123
- Garantierte Ersatzteilversorgung für mindestens 7 Jahre
- Umfassender Reparaturservice
- Herstellergarantie: 5 Jahre\*
- In Deutschland: Abholservice inklusive (im Garantiefall kostenlos bei Dir zuhause)

\* Nach Registrierung unter [gardena.com/registration](https://gardena.com/registration) innerhalb von 3 Monaten nach Kauf. Akkus und Ladegeräte (sofern mit dem Produkt verkauft) ausgeschlossen. Garantiebedingungen unter [gardena.com/warranty](https://gardena.com/warranty).

# Qualität und Zuverlässigkeit

5 Jahre Garantie\* für jede Pumpe

GARDENA, Europas führende Marke bei hochwertigen Pumpen für die Entwässerung, Bewässerung oder den Hausgebrauch! Hervorragende Produkte mit beeindruckender Leistung und hervorragender Effizienz. Diese energiesparenden Pumpen sind die richtige Wahl, um Dir rund um Haus und Garten zu helfen. Die modernen Pumpen in ansprechendem Design beeindrucken Dich mit ihrer herausragenden Leistung. All diese Vorteile und mehr machen diese Pumpen zu den idealen Helfern.

GARDENA hat mehr als 40 Jahre Erfahrung in der Pumpentechnik. So kannst Du Dich bezüglich hoher Qualität und Leistung unserer Produkte sicher fühlen. Ab sofort mit **5 Jahren Garantie\* kostenlos!**

\* Nach Registrierung unter [gardena.com/registration](https://gardena.com/registration) innerhalb von 3 Monaten nach Kauf. Akkus und Ladegeräte (sofern mit dem Produkt verkauft) ausgeschlossen. Garantiebedingungen unter [gardena.com/warranty](https://gardena.com/warranty).



# Immer die richtige Pumpe

Die Pumpenarten im Überblick

GARDENA bietet Dir ein umfangreiches Pumpensortiment. Mit leistungsstarken, einfach zu bedienenden und zuverlässigen Pumpen für die drei möglichen Anwendungen: Entwässerung, Bewässerung und Hauswasserversorgung. Vom Einstiegsgerät bis zur smart-fähigen Premiumpumpe gibt's für jeden Bedarf das Richtige. Für welche Aufgaben es welche Pumpen gibt, siehst Du in der untenstehenden Übersicht.

ENTWÄSSERUNG



## Entwässerung

### Einsatzbereiche

- Wasser aus Pool, Teich oder vollgelaufener Baugrube pumpen
- Wasser aus überschwemmtem Keller pumpen
- Wasser aus Waschküche pumpen
- Wasser umpumpen, z. B. aus einem Teich in ein Regenfass

Pumpen Berater siehe Seite 11

BEWÄSSERUNG



## Bewässerung

### Einsatzbereiche

- Mit Wasser aus Brunnen, Zisternen und Regentonnen bewässern
- Wasserdruck des Wasserhahns erhöhen

Pumpen Berater siehe Seite 21

HAUSWASSERVERSORGUNG



## Hauswasserversorgung

### Einsatzbereiche

Wasser für das Haus (z. B. Toilettenspülung und Waschmaschine) und den Garten aus alternativen Wasserquellen pumpen

Pumpen Berater siehe Seite 43

Mit unserem Pumpenberater findest Du die richtige Pumpe auch online auf [www.gardena.com](http://www.gardena.com)



Ich brauche die Pumpe zur

ENTWÄSSERUNG

Welche Art von Wasser soll gepumpt werden?

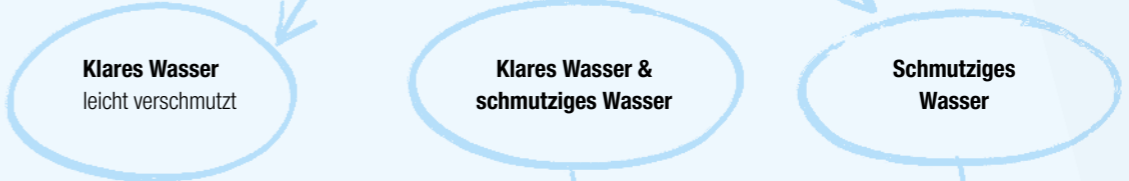

**Klarwasserpumpe**  
Geringste Wasserrückstände und niedrige Pumpenstartwerte.

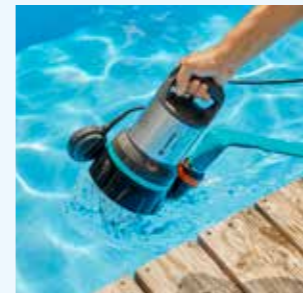

Siehe Seite 12

**Klar- und Schmutzwasserpumpe**  
Flachabsaugung und große Korngrößen kombiniert in einem Gerät.



Siehe Seite 16

**Schmutzwasserpumpe**  
Eine robuste Pumpe für Korngrößen bis Ø 38 mm.



Siehe Seite 14

# GARDENA Klarwasser- Tauchpumpen

## Wisch trocken

Ob im Keller oder im eigenen Garten – manchmal kommt Wasser da hin, wo Du es gar nicht willst. Dann ist es Zeit, die Kraft der GARDENA Pumpen zu spüren. Die Klarwasserpumpen von GARDENA sind die idealen Pumpen für solche Fälle und für vieles mehr. Die leistungsstarke und hocheffiziente Tauchpumpe kann überall dort eingesetzt werden, wo klares oder nur leicht verschmutztes Wasser abgepumpt werden muss. Die Tauchpumpe bietet noch mehr Möglichkeiten in Kombination mit einem G1"-Gewinde. Ob in der Waschküche, für Regenfässer, im Swimmingpool oder als Entwässerungspumpe für Grundwasser – diese stilvolle Pumpe mit Edelstahlelementen wird Dich beeindrucken: Mit ihrer Leistung, herausragenden Effizienz und absoluten Vielfalt. Ein weiteres innovatives Highlight der Pumpe ist das LED-Aquasensor-System, das auf intelligente Weise Deinen gewünschten Wasserstand halten kann. Das Wasser kann ohne direkten Kontakt mit dem Sensor gemessen werden und wird über praktische LEDs am Gerät angezeigt. Ideal für alle Haus- und Gartenbesitzer mit hohen Erwartungen.



# Klarwasser-Tauchpumpe 11000 Aquasensor

Zum Um- und Auspumpen von sauberem und leicht verschmutztem Wasser

## PRAKTISCH

Ergonomisches Griffdesign mit Kabelaufwicklung und Seilaufnahme



## WIE GENAU MÖCHTEST DU ES HABEN?

Wähle zwischen einem einstellbaren Schwimmerschalter mit Verriegelungsfunktion oder dem innovativen LED Aquasensor



## WISCHTROCKEN

Nahezu trocken – bis zu 1 mm Wasserrückstand wird abgesaugt



## ANTRIEBSWELLE MIT KERAMIKBESCHICHTUNG

Mit dreifacher Abdichtung und Ölkammer – für eine besonders lange Lebensdauer der Pumpe

## EINFACH IN DER ANWENDUNG

Das Schnellkupplungssystem verbindet und trennt Schläuche mit großem Durchmesser im Handumdrehen



## PERFEKTER HOCHWASSERSCHUTZ

Aquasensor-Modelle können auch an engen Stellen eingesetzt werden, sie starten automatisch ab einer Wasserhöhe von 5 mm

## DURCHFLUSSVERSTÄRKUNG (FLOW BOOST-FUNKTION)

Mit Hilfe der hochschiebbaren Clips lässt sich die Ansaugfläche vergrößern. Dadurch wird ein höheres Leistungsniveau für die Pumpe erreicht, solange keine Flachabsaugung erforderlich ist

## Besonderheiten



### Aquasensor-System mit LED Anzeige

Automatischer Start ab 5 mm Wasserstand. Arbeitet an engen Stellen. Einfache Einstellung der Schaltepunkte durch Touchfunktion. Hält unter verschmutzten Bedingungen bis zu 5-mal länger als bisher. Mit Reinigungsanzeige, Trockenlaufsicherung, Dauereinschaltung und Timer-Funktion.



### Flow Boost-Funktion

Dank der einfach zu bedienenden Hubfüße erreicht die Pumpe ihre maximale Leistung oberhalb des Flachsaugbereiches. Mit einem einfachen Klick lassen sie sich für ein wischtrockenes Ergebnis von 1 mm auch schnell wieder einklappen.



# Schmutzwasser-Tauchpumpe 25000

Wasser marsch aus Gartenteichen, Kellern und Baugruben

## PRAKTISCH

Ergonomisches Griffdesign mit Kabelaufwicklung und Seilaufnahme

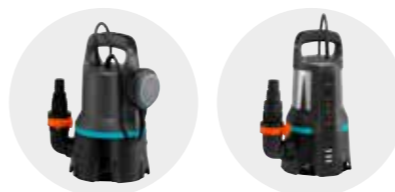

## WIE GENAU MÖCHTEST DU ES HABEN?

Wähle zwischen einem einstellbaren Schwimmerschalter mit Verriegelungsfunktion oder dem innovativen LED Aquasensor



## ANTRIEBSWELLE MIT KERAMIKBESCHICHTUNG

Mit dreifacher Abdichtung und Ölkammer – für eine besonders lange Lebensdauer der Pumpe

## EINFACH IN DER ANWENDUNG

Das Schnellkupplungssystem verbindet und trennt Schläuche mit großem Durchmesser im Handumdrehen



## FÜR HARTE BEDINGUNGEN

Kann Partikel mit einem Ø von bis zu 38 mm transportieren

# GARDENA Schmutzwasser-Tauchpumpen

Zum Pumpen von groben und feinen Schmutzpartikeln



Wenn eine Baugrube nach einem Sturm vollgelaufen ist oder Dein Gartenteich wieder mal ausgepumpt werden sollte, ist es an der Zeit, die Kraft der GARDENA Schmutzwasserpumpen zu spüren. Die optisch ansprechende Pumpe bringt hohe Leistung bei niedrigem Energieverbrauch. Diese langlebige Pumpe enthält einen gehärteten Schaft mit dreifacher Abdichtung zum Schutz des Motors unter Wasser. Während des Betriebs bleibt die GARDENA Pumpe dank ihrer hochwertigen Verarbeitung und ihrem intelligenten Design immer stabil und sicher. Nicht weniger clever und hilfreich sind die vielseitigen Einsatz- und Anschlussmöglichkeiten. Der ideale Begleiter für alle Haus- und Gartenbesitzer, die einen Teich haben, wenn Du in einem Hochwasserrisikogebiet wohnst oder allgemein Probleme mit schmutzigem Wasser hast.

## Besonderheiten



### Schnellkupplung

- Einfache Schlauchanbringung mit nur einem "Klick"
- Schnelle Montage und Aufbewahrung
- Großer Durchmesser für höhere Effizienz



### Langlebiges Dichtungssystem (alle Modelle mit Edelstahl)

- Antriebswelle mit Keramikbeschichtung für eine lange Lebensdauer
- Dreifache Abdichtung mit Ölkammer verhindert über viele Jahre hinweg Wasserleckagen am Motor

Produktübersicht  
siehe Seite

19



# GARDENA Klar- und Schmutzwasser- Tauchpumpen

Flachabsaugung und große Korndurchmesser in einer Pumpe kombiniert

Ob Du nun Deinen Gartenteich auspumpen und reinigen willst, eine mit Regenwasser gefüllte Baugrube zu leeren hast oder Deinen Keller nach einem Hochwasser oder einem Rohrbruch säubern musst – mit dieser innovativen Kombinationspumpe kannst Du die Kraft der GARDENA Pumpen spüren und sowohl klares als auch schmutziges Wasser leicht aus- und umpumpen. Es ist erstaunlich einfach, zwischen dem Klar- und Schmutzwassermodus zu wechseln. Du wirst keine schmutzigen Hände bekommen und auch keine nassen Schuhe.



# Klar- und Schmutzwasser-Tauchpumpen

Flachabsaugung und große Korndurchmesser in einer Pumpe kombiniert

## 2in1

- Bequemer Umschaltmechanismus zwischen Schmutzwasser- und Flachabsaugmodus
- Arbeitet in beide Richtungen, ohne die Pumpenfüße zu berühren
- Keine schmutzigen Finger oder nasse Schuhe



**ANTRIEBSWELLE MIT KERAMIKBESCHICHTUNG**  
Mit dreifacher Abdichtung und Ölkammer – für eine besonders lange Lebensdauer der Pumpe



## EINFACH IN DER ANWENDUNG

Das Schnellkupplungssystem verbindet und trennt Schläuche mit großem Durchmesser im Handumdrehen



## WIE GENAU MÖCHTEST DU ES HABEN?

Wähle zwischen einem einstellbaren Schwimmerschalter mit Verriegelungsfunktion oder dem innovativen LED Aquasensor



## WISCHTROCKEN

Nahezu trocken – nur bis zu 1 mm Wasserrückstand

## FÜR HARTE BEDINGUNGEN

Kann Partikel mit einem Ø von bis zu 38 mm transportieren

## Besonderheiten



### 2in1

Diese Mehrzweckpumpe kann für Schmutzwasser (Partikel bis 35 mm Ø) oder Flachabsaugung (1 mm) im Klarwassermodus verwendet werden.



### Intuitiver Umschaltmechanismus

- Arbeitet in beide Richtungen, ohne die Pumpenfüße zu berühren
- Keine schmutzigen Finger oder nasse Schuhe

Produktübersicht  
siehe Seite

20

Klarwasser-Tauchpumpen

ENTWICKELT IN DEUTSCHLAND



Artikelbeschreibung	Klarwasser-Tauchpumpe 9000	Klarwasser-Tauchpumpe 11000	Klarwasser-Tauchpumpe 11000 Aquasensor	Klarwasser-Tauchpumpe 17000 Aquasensor
LED Aquasensor	-	-	•	•
Flow Boost	-	-	•	•
Antriebswelle mit Keramikbeschichtung	-	•	•	•
Schnellkupplungssystem	•	•	•	•
Flachabsaugung bis	2 mm	2 mm	1 mm	1 mm
Leistung	300 W	450 W	450 W	750 W
Max. Fördermenge	9.000 l/h	11.000 l/h	11.000 l/h	17.000 l/h
Max. Förderhöhe/Druck	6 m / 0,6 bar	7 m / 0,7 bar	7 m / 0,7 bar	9 m / 0,9 bar
Automatik-Funktion / Trockenlaufschutz	Schwimmerschalter	Schwimmerschalter	LED Aquasensor	LED Aquasensor
Max. Korndurchmesser	5 mm	5 mm	5 mm	5 mm
Gewicht ca.	4,1 kg	4,6 kg	4,8 kg	6,1 kg
Maße (L x B x H) ca.	242 x 179 x 283 mm	242 x 179 x 315 mm	259 x 188 x 334 mm	259 x 188 x 334 mm
Anschlussgewinde	33,3 mm (G1")	33,3 mm (G1")	33,3 mm (G1"), 47,9 mm (G1 ½")	47,9 mm (G1 ½")
Anschlüsse	25 mm (1"), 38 mm (1 ½") * Original GARDENA System (G1"), GARDENA Profi System (G1")	25 mm (1"), 38 mm (1 ½") * Original GARDENA System (G1"), GARDENA Profi System (G1")	25 mm (1"), 32 mm (1 ¼"), 38 mm (1 ½") * Original GARDENA System (G1"), GARDENA Profi System (G1")	32 mm (1 ¼"), 38 mm (1 ½"), 50 mm (2")
Artikel-Nr.	9030	9032	9034	9036

Leistungsdaten

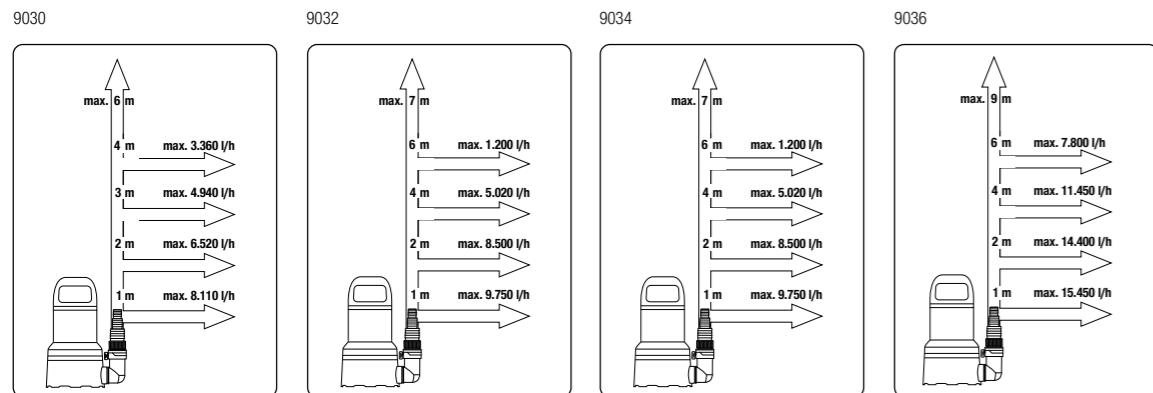

Schmutzwasser-Tauchpumpen

ENTWICKELT IN DEUTSCHLAND



Artikelbeschreibung	Schmutzwasser-Tauchpumpe 9000	Hochwasser-Set Set 9000	Schmutzwasser-Tauchpumpe 16000	Schmutzwasser-Tauchpumpe 20000 Aquasensor	Schmutzwasser-Tauchpumpe 25000
LED Aquasensor	-	-	-	•	-
Max. Korndurchmesser	25 mm	25 mm	35 mm	35 mm	38 mm
Antriebswelle mit Keramikbeschichtung	-	-	•	•	•
Schnellkupplungssystem	•	•	•	•	•
Leistung	300 W	300 W	450 W	750 W	1.100 W
Max. Fördermenge	9.000 l/h	9.000 l/h	16.000 l/h	20.000 l/h	25.000 l/h
Max. Förderhöhe/Druck	6 m / 0,6 bar	6 m / 0,6 bar	7 m / 0,7 bar	9 m / 0,9 bar	11 m / 1,1 bar
Automatik-Funktion / Trockenlaufschutz	Schwimmerschalter	Schwimmerschalter	Schwimmerschalter	LED Aquasensor	Schwimmerschalter
Gewicht ca.	4,2 kg	7,9 kg	4,7 kg	6,2 kg	7,1 kg
Maße (L x B x H) ca.	243 x 183 x 317 mm	400 x 300 x 325 mm	251 x 184 x 355 mm	271 x 196 x 379 mm	273 x 200 x 408 mm
Anschlussgewinde	33,3 mm (G1")	33,3 mm (G1")	33,3 mm (G1"), 47,9 mm (G1 ½")	47,9 mm (G1 ½")	47,9 mm (G1 ½")
Anschlüsse	25 mm (1"), 38 mm (1 ½") * Original GARDENA System (G1"), GARDENA Profi System (G1")	25 mm (1"), 38 mm (1 ½") * Original GARDENA System (G1"), GARDENA Profi System (G1")	25 mm (1"), 32 mm (1 ¼"), 38 mm (1 ½") * Original GARDENA System (G1"), GARDENA Profi System (G1")	32 mm (1 ¼"), 38 mm (1 ½"), 50 mm (2")	32 mm (1 ¼"), 38 mm (1 ½"), 50 mm (2")
Artikel-Nr.	9040	9041	9042	9044	9046

Leistungsdaten

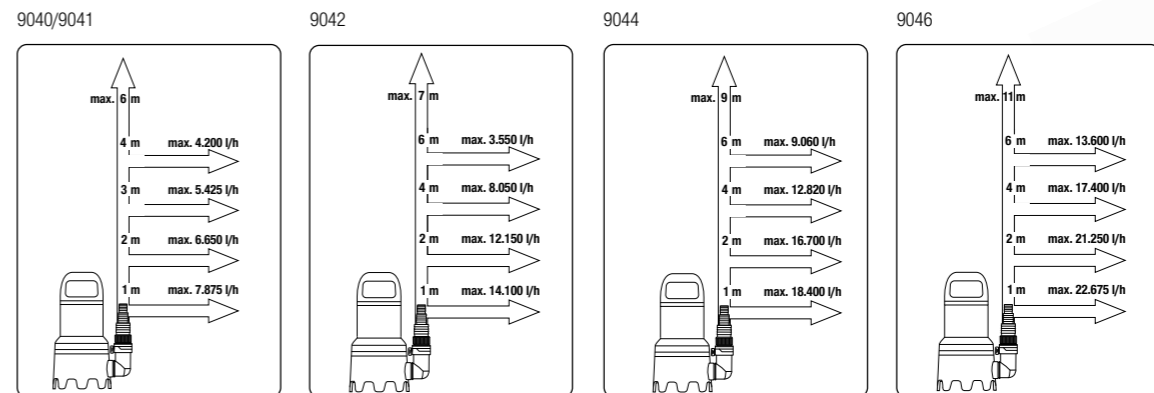

# Klar- und Schmutzwasser-Tauchpumpen

ENTWICKELT IN DEUTSCHLAND



<b>Artikelbeschreibung</b>	<b>Klar-/Schmutzwasser-Tauchpumpe 15000</b>	<b>Klar-/Schmutzwasser-Tauchpumpe 19500 Aquasensor</b>
<b>Gehäuse und Anschluss aus Edelstahl</b>	•	•
<b>LED Aquasensor</b>	–	•
<b>Antriebswelle mit Keramikbeschichtung</b>	•	•
<b>Schnellkupplungssystem</b>	•	•
<b>Einsatzmöglichkeiten</b>	Zur Entwässerung sowie zum Um- und Auspumpen von sauberem und schmutzigem Wasser	
<b>Leistung</b>	550 W	860 W
<b>Max. Fördermenge</b>	15.000 l/h	19.500 l/h
<b>Max. Förderhöhe/Druck</b>	7 m / 0,7 bar	10 m / 1,0 bar
<b>Automatik-Funktion</b>	Schwimmerschalter	LED Aquasensor
<b>Flachabsaugung bis</b>	1 mm	1 mm
<b>Max. Korndurchmesser</b>	35 mm	35 mm
<b>Gewicht ca.</b>	6,7 kg	7,0 kg
<b>Maße (L x B x H) ca.</b>	272 x 197 x 388/425 mm	272 x 197 x 388/425 mm
<b>Anschlussgewinde</b>	33,3 mm (G1"), 47,9 mm (G1 ½")	47,9 mm (G1 ½")
<b>Anschlüsse</b>	25 mm (1"), 32 mm (1 ¼"), 38 mm (1 ½"), *Original GARDENA System (G1"), GARDENA Profi System (G1")	32 mm (1 ¼"), 38 mm (1 ½"), 50 mm (2")
<b>Artikel-Nr.</b>	9048	9049

## Leistungsdaten

9048

9049

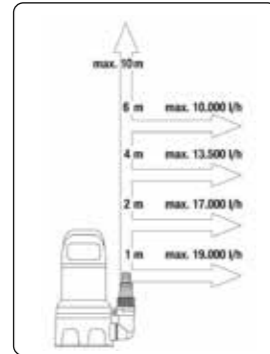
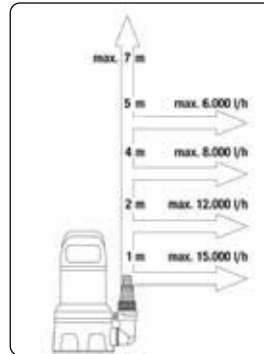

Ich brauche die Pumpe zur

Mit unserem Pumpenberater findest Du die richtige Pumpe auch online auf [www.gardena.com](http://www.gardena.com)

**BEWÄSSERUNG**

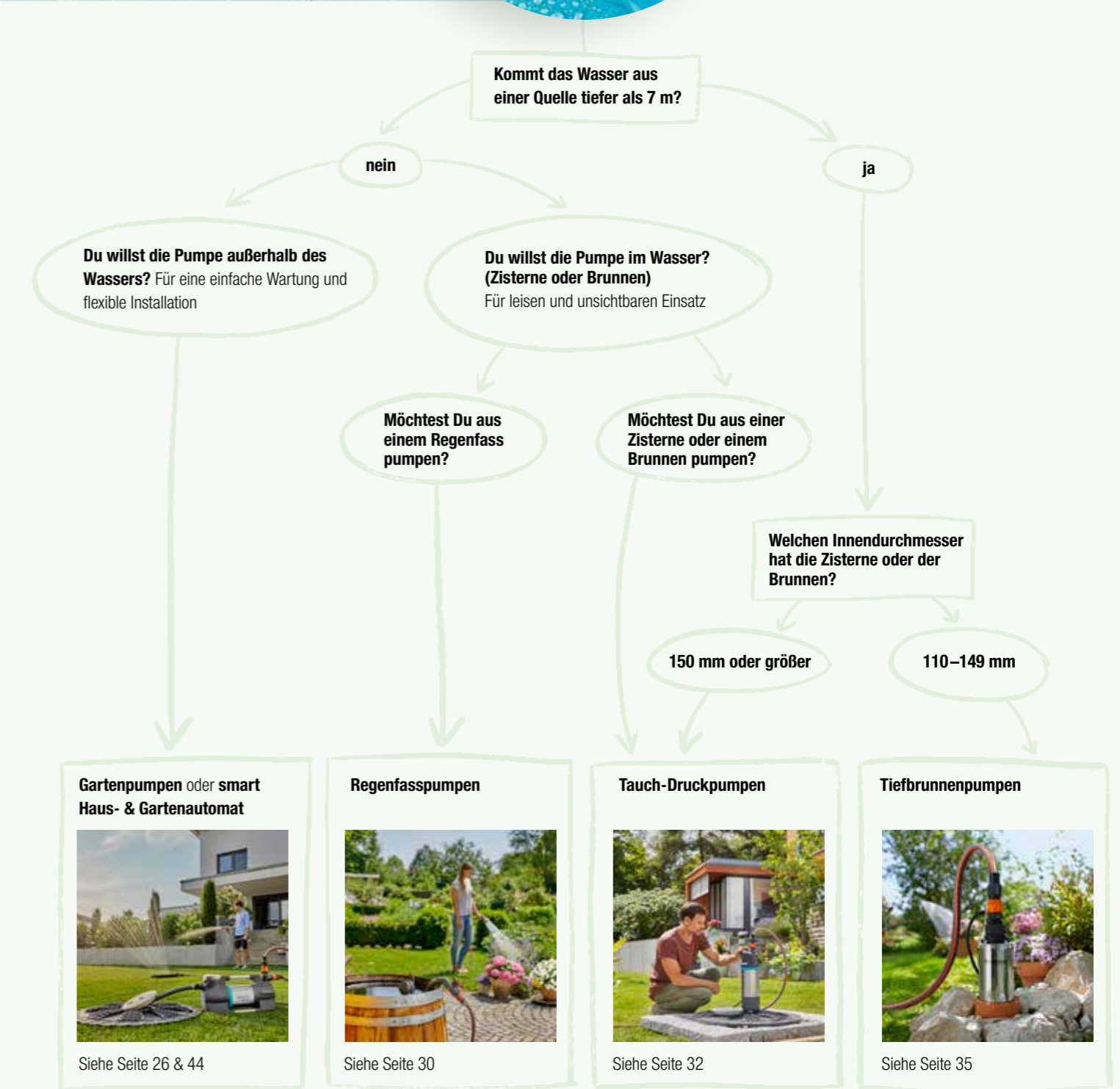

# GARDENA Akku-Pumpen

Für die unabhängige und freie Wasserversorgung

Wasser marsch! Mit GARDENA Pumpen geht das ganz einfach. Jetzt brauchst Du nicht einmal mehr einen Stromanschluss. Denn mit dem leistungsstarken 18 V System-Akku kann Wasser problemlos von A nach B transportiert oder der Garten bewässert werden. Damit genießt Du die Freiheit und die Pumpen-Power auch dort, wo es keine Steckdose in der Nähe gibt: zum Beispiel in der Gartenlaube, in großen Gärten ohne Stromversorgung oder beim Camping. Und das Beste: abgesehen von in der Pumpe kann der 18 V System-Akku auch in anderen Produkten der **POWER FOR ALL ALLIANCE** (einer der größten markenübergreifenden Akku-Allianzen führender Hersteller weltweit) verwendet werden.



# DAS Akku-System für all Deine Aufgaben im Garten.

Die **POWER FOR ALL ALLIANCE** ist eine der größten markenübergreifenden Akku-Allianzen führender Hersteller weltweit und bietet Lösungen für das ganze Zuhause.



Ein Akku für mehr  
als 100 Geräte

Alle teilnehmenden Marken  
der Allianz finden sich unter:  
**powerforall-alliance.com**



## So steigst Du in das GARDENA 18V POWER FOR ALL Akku-System ein



### 1. Produktset kaufen

Am einfachsten startest Du mit einem Produktset: Es enthält ein Gerät, den Akku und das Ladegerät als Basis.



### 2. Erweitere Dein System

Wenn Du bereits ein Produktset oder einen **POWER FOR ALL** Akku und ein Ladegerät zu Hause hast, kannst Du Dein System beliebig mit jedem benötigten Gerät erweitern. Ein weiteres Ladegerät bzw. ein weiterer Akku ist nicht notwendig.

# Klarwasser-Tauchpumpe 2000/2 18V P4A

Mit Akku-Power Wasser um- oder abpumpen

Die Pumpe funktioniert ohne Stromanschluss und mit großem Anwendungs- und Einsatzbereich. Im Garten, im Plansch- oder sonstigen Wasserbecken.



**PURE EFFIZIENZ**  
Geeignet für Schläuche 19 mm (¾") und 25 mm (1") für maximale Entwässerungsleistung. **Bis zu 860 Liter mit nur einer Akkuladung!**



**FLACHABSAUGUNG BIS AUF 5 MM**  
Mit abgenommenem Fuß

**LEISTUNGSSTARKE PUMPE**  
2.000 l/h und 2,0 bar

**INTEGRIERTER SCHMUTZFILTER**

## Besonderheiten



**Leistungsregulierung**  
Mit drei unterschiedlichen Leistungsstufen findest Du immer die richtige Balance aus Pumpleistung und Akkulaufzeit.



**Integriertes Design**  
Die Akkueinheit lässt sich an der Pumpe befestigen und damit leicht und kompakt transportieren und verstauen.



**2 m lange Kabelverbindung**  
Zur flexiblen, trockenen Anbringung der Akkueinheit.



Produktübersicht  
siehe Seite **38**

BEWÄSSERUNG

# Akku-Regenfasspumpe 2000/2 18V P4A

Die starke Akku-Pumpe für die Regentonne

Nutze einfach das kostenlose Regenwasser aus dem Regenfass, um Deinen Garten effizient zu bewässern. Wenn Du Deine GARDENA Spritzen, Brausen oder kleine Regner anschließt, hast Du es noch bequemer.



**REGULIERVENTIL**  
Zur Feinjustierung der Pumpleistung, bei empfindlichen Pflanzen. Verhindert eigenständiges Nachlaufen des Wassers

**TELESKOPROHR AUS ROBUSTEM ALUMINIUM**  
Für einfache Bedienung und knickfreie Schlauchführung

**FLACHABSAUGUNG BIS AUF 5 MM**  
Mit abgenommenem Fuß

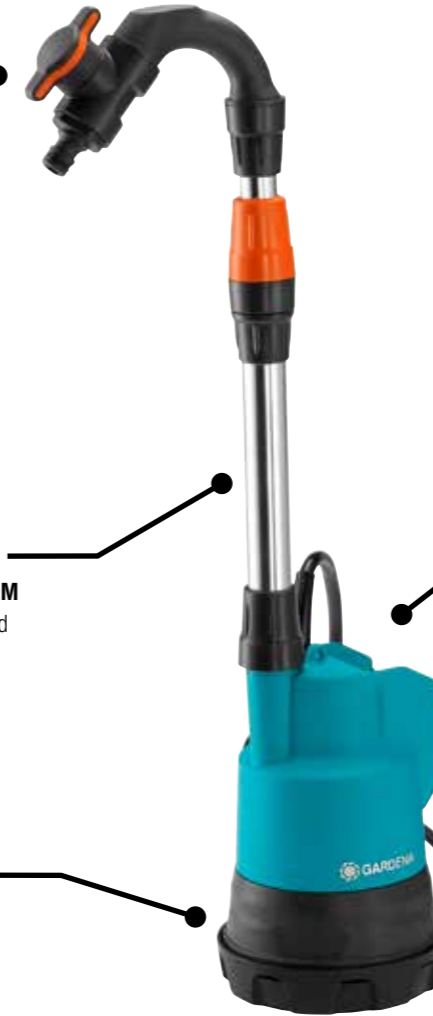

**KLEINE PUMPE MIT STARKER LEISTUNG**  
2.000 l/h und 2,0 bar. Somit auch für kleinere Regner geeignet

**FLEXIBLER EDELSTAHLHAKEN**  
Zum Befestigen des Akkus z. B. an einem Regenfass

**INTEGRIERTER SCHMUTZFILTER**



**Transparente Wetterschutzabdeckung**  
Die Pumpe inkl. Akkueinheit kann auch draußen bleiben. Die Abdeckung schützt den Akku bei Regen.

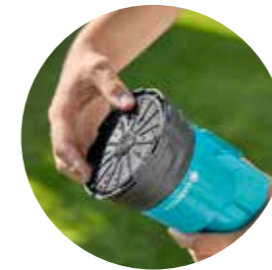

**Filtersystem**  
Ein Feinfilter ist zum Pumpenschutz integriert. Abnehmbar, daher leicht zu reinigen.



**Timer-Funktion**  
Ob zur Bewässerung mit einem Sprinkler oder zur Entleerung eines Beckens – mit der neuen Timer-Funktion stoppt die Pumpe zuverlässig nach 5, 10 oder 15 Minuten.



Produktübersicht  
siehe Seite **38**

BEWÄSSERUNG

# GARDENA Gartenpumpen

Hallo Power. Tschüss Lärm.

Die neuen, in Deutschland entwickelten Gartenpumpen sind der ideale Einstieg in die Welt der leistungsstarken und energiesparenden Pumpen von GARDENA. Sie bringen maximale Effizienz und minimale Geräusche: außergewöhnlich leise im Betrieb bis zu 45 dB Schalldruck in 5 m Entfernung. So wirst weder Du noch Deine Nachbarn gestört!

Die Top-Modelle können sowohl manuell als auch aus bis zu 10 Metern Entfernung mit der GARDENA Bluetooth® App bedient werden. Die robusten Pumpen sind langlebig und verbrauchen wenig Strom. Durch die Nutzung eines Wasserspeichers wie Brunnen, Regentonnen oder Zisternen sparst Du zudem wertvolles Frischwasser. Das schont sowohl Deinen Geldbeutel als auch die Umwelt. Ob Dauerregen, hohe Luftfeuchtigkeit oder Sonnenschein: Die outdoor-tauglichen Elektropumpen können während der Gartensaison draußen bleiben.



Neu!

## Die Highlights der neuen Gartenpumpen

Schalldruck je nach Entfernung zur Pumpe

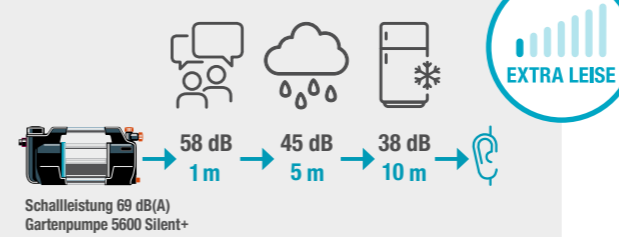

### Leise wie nie zuvor - genieße die Ruhe!

Dank der wassergekühlten Mehrstufentechnik in den Spitzenmodellen sind die neuen Pumpen kaum noch zu hören. Bei dieser Technologie ist kein Lüfter erforderlich, da die Abwärme über das Wasser abgeführt wird. Das sorgt für maximale Effizienz und minimale Geräusche.

### Hohe Leistung bei geringem Stromverbrauch

Die neuen, in Deutschland entwickelten Gartenpumpen sind bei geringem Stromverbrauch extrem leistungsstark. Sie erreichen damit eine extrem hohe Förderleistung bei moderaten Betriebskosten.

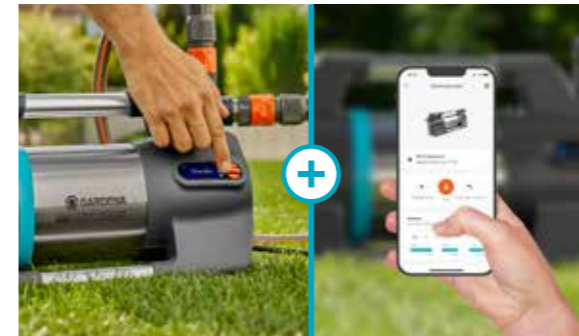

### Bluetooth®-Option

Die Pumpe kann über den beleuchteten LCD-Bildschirm eingestellt, gestartet und gestoppt werden. Zusätzlich kann sie dank der Bluetooth®-Verbindung über beispielsweise ein Handy aus bis zu 10 Metern Entfernung bedient werden. Es können auch Bewässerungszeitpläne definiert, ein Timer oder eine Erinnerung für die nächste Filterreinigung eingestellt werden.



### Witterungsbeständig

GARDENA Gartenpumpen können während der gesamten Gartensaison im Freien bleiben - auch bei Dauerregen oder bei feuchtem und nebligem Wetter. So kann die Pumpe effizient eingesetzt werden, zum Beispiel an einem Gartenbrunnen.

## Die Vorteile der GARDENA Bluetooth® App



### Bluetooth® Verbindung

Smartphone zur Hand nehmen, GARDENA Bluetooth® App öffnen und loslegen.



### EasyApp Control

Bedienung der Pumpe mit der GARDENA Bluetooth® App aus bis zu 10 m Entfernung.



### EasyConfig

Schnelle Installation durch step-by-step Anleitung.



### Auto Schedule

Der Planungsassistent bietet die perfekte Unterstützung bei der optimalen Bewässerung der Pflanzen.



### Bodenfeuchtesensor

In Verbindung mit dem GARDENA Bodenfeuchtesensor werden die eingestellten Bewässerungspläne automatisch an die Bodenfeuchte angepasst.

Apple und das Apple-Logo sind Marken von Apple Inc. und in den USA und anderen Ländern eingetragen. App Store ist eine Dienstleistungsmarke von Apple Inc. und in den USA und anderen Ländern eingetragen. Google Play und das Google Play-Logo sind Marken von Google LLC.

BEWÄSSERUNG

Die Bluetooth®-Wortmarke und -Logos sind eingetragene Marken im Besitz von Bluetooth SIG, Inc. und werden von GARDENA unter Lizenz verwendet. Andere Marken und Handelsnamen sind Eigentum der jeweiligen Inhaber.

# Gartenpumpe 6300 SilentComfort

Für leises und bequemes Bewässern

Neu!

**WITTERUNGSBESTÄNDIG**  
Kann bei Sonne und Regen draußen bleiben

**SAFE PUMP FUNKTION**  
Mit Trockenlauf- und Überhitzungsschutz

**2 AUSGÄNGE AUS ROSTFREIEM EDELSTAHL**  
Einer davon um 180° schwenkbar

**ANSCHLUSS BODENFEUCHTE-SENSOR**  
Bewässerungspläne werden an die gemessene Bodenfeuchtigkeit angepasst

**MIT EDELSTAHLGEHÄUSE UND ALUMINIUMGRIFFEN**

**BLUETOOTH® VERBINDUNG**  
Für den manuellen Betrieb oder die Steuerung per Bluetooth®-App

**SELBSTANSAUGEND BIS 8 M TIEFE**  
Wasserzulauf aus rostfreiem Edelstahl

**BESONDERS LEISE UND EFFIZIENT**  
Dank dem wassergekühlten, mehrstufigen Pumpenlaufwerk

**KERAMIKABDICHTUNG**

**Benutzeroberfläche mit beleuchtetem LCD-Bildschirm / Bluetooth®:**

- ON/OFF
- Spracheinstellungen (28 Sprachen)
- Timer Funktion
- Kindersicherung
- Erinnerung für Filterreinigung
- Direktstart-Modus
- Laufzeitbegrenzung (2 oder 3h)

**Nur für Bluetooth®:**

- Bewässerungssteuerung mit Assistent für bis zu 3 Zeitpläne
- Einstellung von Feuchtigkeitsgrenzwerten mit Bodenfeuchtesensor
- Schritt-für-Schritt-Anleitung

**Produktübersicht siehe Seite 36**



# GARDENA Regenfass-pumpen

Die Leistungsstarken für eine komfortable Gartenbewässerung

Mit Hilfe der GARDENA Regenfasspumpen befüllst Du Gießkannen oder bewässerst Deinen Garten wahlweise mit einem angeschlossenen Regner, mit einer Spritze, mit einer Brause oder dem Micro-Drip-System. Das lästige Gießkannenschleppen entfällt.



# Regenfasspumpe 4700/2 inox automatic

Wasser vom Fass

Das zweistufige Pumpenlaufwerk der GARDENA Regenfasspumpe erzeugt mehr Druck. Sie schafft damit eine größere Fördermenge als Regenfasspumpen mit herkömmlicher Technik. Dadurch kann sogar ein Regner zur Gartenbewässerung angeschlossen werden. Das automatic-Modell schaltet sich zudem bei Wasserbedarf automatisch ein und danach wieder aus.



## Besonderheiten



### Hervorragende Druckleistung

Dank des 2-stufigen Hydrauliksystems hat diese Pumpe eine hervorragende Druckleistung, womit sie auch für Anwendungen mit hohem Druckbedarf geeignet ist.



### Teleskoprohr aus Aluminium

Das Teleskoprohr kann auf die entsprechende Höhe der Regentonne eingestellt werden (760 – 960 mm). Damit kann das gesamte Wasser über den Fassrand befördert werden.





# GARDENA Tauch- Druckpumpen

Grundwasser und Wasser aus Zisternen sinnvoll nutzen

Dein Garten liebt natürliche Wasservorräte wie Grund- und Regenwasser. Mit einem Brunnen kannst Du auch in größere Tiefen vorstoßen. Unsere Tauch-Druckpumpen helfen bei der Förderung. Sie arbeiten jetzt noch effektiver und punkten mit angenehm geräuschlosen Betrieb und neuem Design für erhöhte Belastbarkeit.



## Tauch-Druckpumpe 5900/4 inox

Wasser aus der Tiefe fördern



**ROBUSTES EDELSTAHL-GEWINDE**  
Mit 19 mm (3/4") / 25 mm (1")  
Schlauch-Anschluss

**INTEGRIERTES RÜCKSCHLAGVENTIL**  
Für schnelle Wasserverfügbarkeit

**HOHE LEISTUNG**

**MASSIVES EDELSTAHL-GEHÄUSE**  
Passt auch in DN 150 Rohre

**SCHWIMMERSCHALTER**  
Automatische, wasserstandsabhängige  
Ein-/ Ausschaltung mit Trockenlaufsicherung

**LEICHT ZU REINIGENDER  
SCHMUTZFILTER ODER  
SCHWIMMENDE ABSAUGUNG**  
Verhindert Verstopfungen und Schäden



### Besonderheiten



#### Langes Stromkabel und Befestigungsseil

Diese Pumpe wird mit 15 m Stromkabel und einem robusten 20 m Befestigungsseil geliefert. Damit sind auch tiefere Brunnen bis zu 12 m kein Problem.



#### Stark und kraftvoll

Die Tauch-Druckpumpe ist sehr leistungsstark und pumpt mit dem 3-stufigen Hydrauliksystem mühelos Wasser aus Brunnen oder Zisternen. So kannst Du sogar bis zu 3 Regner gleichzeitig damit betreiben.

Produktübersicht  
siehe Seite

40

# Tauch-Druckpumpen 6100/5 inox automatic

Mit Automatikfunktion für jede Situation

Die GARDENA Tauch-Druckpumpen pumpen Wasser automatisch aus bis zu ca. 17 m tiefen Brunnen oder Zisternen. Besonders komfortabel ist die innovative Automatikfunktion. Diese schaltet sich dank Druckschalter und Durchflusserkennungssensor bei der Wasserentnahme automatisch ein und danach wieder aus. Mit einem bis zu 20 m langen Anschlusskabel können die Pumpen direkt im Wasser installiert und mit einem mitgelieferten Befestigungsseil bei Bedarf wieder nach oben gehoben werden. Auch für die Hauswasserversorgung mit Brauchwasser geeignet.



**EXTREM FLEXIBEL**  
Bis zu 23 m Seil und 20 m Kabel

**INTEGRIERTES RÜCKSCHLAGVENTIL**  
Für schnelle Wasserverfügbarkeit

**ROBUSTES EDELSTAHL-GEWINDE**  
Mit 19 mm (¾") / 25 mm (1")  
Schlauch-Anschluss

**HOHE LEISTUNG**



**AUTOMATIK FUNKTION**  
Startet und stoppt die Pumpe  
je nach Bedarf automatisch

**MASSIVES EDELSTAHL-GEHÄUSE**  
Passt auch in DN 150 Rohre



**TROPFWASSERWARNUNG  
UND KLEINMENGENPROGRAMM**  
Verhindern Wasserschäden und ermöglichen den Betrieb  
von Tropfbewässerung oder Waschmaschinen

**LEICHT ZU REINIGENDER  
SCHMUTZFILTER ODER  
SCHWIMMENDE ABSAUGUNG**  
Verhindert Verstopfungen und Schäden



## Besonderheiten

### Langes Stromkabel und Befestigungsseil

Diese Pumpe wird mit 20 m Stromkabel und einem robusten 23 m Befestigungsseil ausgeliefert. Somit sind auch tiefere Brunnen bis 17 m kein Problem.

### Stark und kraftvoll

Die Tauch-Druckpumpe ist sehr leistungsstark und pumpt mit dem 3-stufigen Hydrauliksystem mühelos Wasser aus Brunnen oder Zisternen. So kannst Du sogar bis zu 3 Regner gleichzeitig damit betreiben.



# GARDENA Tiefbrunnenpumpen

Tiefgelegene Wasserreserven leistungsstark fördern

Ob Zisterne, Brunnen oder Tiefenquelle: GARDENA Tiefbrunnenpumpen fördern Wasser aus bis zu 19 m Tiefe und eignen sich gerade auch dann, wenn's eng wird. Dir genügt bereits ein Brunnendurchmesser von 100 mm, um tiefgelegene Süßwasserreservoir anzapfen.



# Tiefbrunnenpumpe 6000/5 inox automatic

Tief in schmalen Brunnen installieren

**INTEGRIERTES RÜCKSCHLAGVENTIL**  
Für schnelle Wasserverfügbarkeit

**22 M ANSCHLUSSKABEL  
UND BEFESTIGUNGSSEIL**  
Für große Tiefen

**ROBUSTES EDELSTAHLGEHÄUSE**  
Für lange Lebensdauer

**PUMPEN-DURCHMESSER 98 MM**  
Ideal für den Einsatz in schmalen Bohrbrunnen  
mit einem Durchmesser ab 100 mm

**STABILER STANDFUSS,  
OPTIONAL MONTIERBAR**  
Verhindert Ansaugung von  
Schmutz und Sand



# Gartenpumpen

ENTWICKELT IN DEUTSCHLAND



	<b>Neu!</b>	<b>Neu!</b> <b>Set</b>	<b>Neu!</b> <b>Set</b>	<b>Neu!</b>	<b>Neu!</b> <b>Set</b>
<b>Artikelbezeichnung</b>	<b>Gartenpumpe 4100 Silent</b>	<b>Gartenpumpe 4100 Silent Set</b>	<b>Gartenpumpe 4100 Silent Saugschlauch-Set</b>	<b>Gartenpumpe 4200 Silent</b>	<b>Gartenpumpe 4200 Silent Set</b>

Einsatzmöglichkeiten	Zum Bewässern, zur Druckverstärkung, zum Um- und Auspumpen				
Leistung	550 W	550 W	550 W	600 W	600 W
Max. Fördermenge	4.100 l/h	4.100 l/h	4.100 l/h	4.200 l/h	4.200 l/h
Max. Förderhöhe/Druck	36 m / 3,6 bar	36 m / 3,6 bar	36 m / 3,6 bar	39 m / 3,9 bar	39 m / 3,9 bar
Max. Selbstansaughöhe	8 m	8 m	8 m	8 m	8 m
Pumpenlaufwerk	Jet	Jet	Jet	Jet	Jet
Gewicht ca.	7 kg	12 kg	12 kg	7,2 kg	12,2 kg
Maße (L x B x H) ca.	43 x 22 x 28 cm	43 x 22 x 28 cm	43 x 22 x 28 cm	45 x 22 x 28 cm	45 x 22 x 28 cm
Anschlusskabel	1,5 m H07 RN-F	1,5 m H07 RN-F	1,5 m H07 RN-F	1,5 m H07 RN-F	1,5 m H07 RN-F
Max. Medientemperatur	35° C	35° C	35° C	35° C	35° C
Anschlussgewinde	33,3 mm (G 1")	33,3 mm (G 1")	33,3 mm (G 1")	33,3 mm (G 1")	33,3 mm (G 1")
Anzahl Ausgänge / Material	1 / Kunststoff	1 / Kunststoff	1 / Kunststoff	1 / Kunststoff	1 / Kunststoff
Material Wasserzulauf	Kunststoff	Kunststoff	Kunststoff	Rostfreier Edelstahl	Rostfreier Edelstahl
Wetterschutz	UV & Regen	UV & Regen	UV & Regen	UV & Regen	UV & Regen
Bluetooth® - Verbindung / beleuchtetes LC-Display	-	-	-	-	-
Safe-pump Funktion / Trockenlaufsicherung / Thermoschutzschalter	- / - / Motor	- / - / Motor	- / - / Motor	- / - / Motor	- / - / Motor
Integrierter Vorfilter	-	-	-	-	-
Keramikabdichtung / doppeltes Dichtungssystem / Edelstahlwelle	• / • / •	• / • / •	• / • / •	• / • / •	• / • / •
Schutzklasse	IP X4	IP X4	IP X4	IP X4	IP X4
Einsatzbar/erweiterbar mit	smart Power Zwischenstecker (Art.Nr. 19095 / 19096)				
Schalldruck 1 / 5 / 10 m	64 / 50 / 44 dB	64 / 50 / 44 dB	64 / 50 / 44 dB	63 / 49 / 43 dB	63 / 49 / 43 dB
Gemessener / garantierter Schalleistungspegel	73 / 75 [dB(A)]	73 / 75 [dB(A)]	73 / 75 [dB(A)]	71 / 74 [dB(A)]	71 / 74 [dB(A)]
Besonderheiten	Separate Einfüll-/ Ablassschraube, äußerst effizient	Separate Einfüll-/ Ablassschraube, äußerst effizient, Set beinhaltet 20 m, 13 mm, (1/2")-Schlauch mit Armaturen und 3,5 m Sauggarnitur 25 mm (1")	Separate Einfüll-/ Ablassschraube, äußerst effizient, Set beinhaltet 7 m Sauggarnitur 25 mm (1")	Separate Einfüll-/ Ablassschraube, äußerst effizient	Separate Einfüll-/ Ablassschraube, äußerst effizient, Set beinhaltet 20 m, 13 mm, (1/2")-Schlauch mit Armaturen und 3,5 m Sauggarnitur 25 mm (1")
Artikel-Nr.	9050	9051	9052	9054	9055

## Leistungsdaten

9050/9051/9052

9054/9055

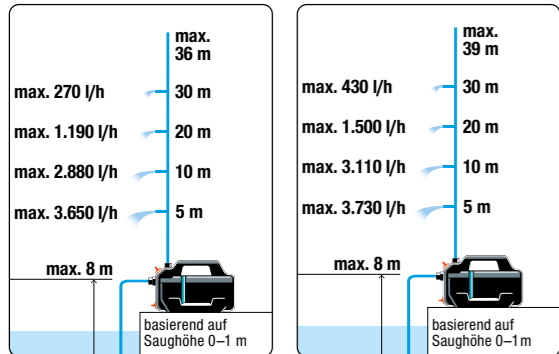

# Gartenpumpen

ENTWICKELT IN DEUTSCHLAND



	<b>Neu!</b>	<b>Neu!</b>	<b>Neu!</b>	<b>Neu!</b>
<b>Artikelbezeichnung</b>	<b>Gartenpumpe 4300 Silent</b>	<b>Gartenpumpe 5600 Silent+</b>	<b>Gartenpumpe 6300 SilentComfort</b>	<b>Gartenpumpe 6500 SilentComfort</b>

Einsatzmöglichkeiten	Zum Bewässern, zur Druckverstärkung, zum Um- und Auspumpen			
Leistung	650 W	900 W	1050 W	1300 W
Max. Fördermenge	4.300 l/h	5.600 l/h	6.300 l/h	6.500 l/h
Max. Förderhöhe/Druck	43 m / 4,3 bar	47 m / 4,7 bar	49 m / 4,9 bar	60 m / 6,0 bar
Max. Selbstansaughöhe	8 m	8 m	8 m	8 m
Pumpenlaufwerk	Jet	4-fach, wassergekühlt	4-fach, wassergekühlt	4-fach, wassergekühlt
Gewicht ca.	7,9 kg	10,0 kg	10,7 kg	11,8 kg
Maße (L x B x H) ca.	45 x 22 x 28 cm	58 x 23 x 31	58 x 23 x 31	62 x 23 x 31
Anschlusskabel	1,5 m H07 RN-F	1,5 m H07 RN-F	1,5 m H07 RN-F	1,5 m H07 RN-F
Max. Medientemperatur	35° C	35° C	35° C	35° C
Anzahl Ausgänge / Material / Anschlussgewinde	1 / Kunststoff / 33,3 mm (G 1")	2 (einer davon schwenkbar) / rostfreier Edelstahl / 33,3 mm (G 1")	2 (einer davon schwenkbar) / rostfreier Edelstahl / 33,3 mm (G 1")	2 (einer davon schwenkbar) / rostfreier Edelstahl / 33,3 mm (G 1")
Material Wasserzulauf	Rostfreier Edelstahl	Rostfreier Edelstahl	Rostfreier Edelstahl	Rostfreier Edelstahl
Wetterschutz	UV & Regen	UV & Regen	UV & Regen	UV & Regen
Bluetooth® - Verbindung / beleuchtetes LC-Display	-	-	• / (in 28 Sprachen verfügbar)	• / (in 28 Sprachen verfügbar)
Safe-pump Funktion / Trockenlaufsicherung / Thermoschutzschalter	- / - / Motor	- / - / Motor	• / • / Motor & Wasser	• / • / Motor & Wasser
Integrierter Vorfilter	-	•	•	•
Keramikabdichtung / doppeltes Dichtungssystem / Edelstahlwelle	• / • / •	• / • / •	• / • / •	• / • / •
Schutzklasse	IP X4	IP X4	IP X4	IP X4
Einsatzbar/erweiterbar mit	smart Power Zwischenstecker (Art.Nr. 19095 / 19096)		Bodenfeuchtesensor (Art.Nr. 1867), smart Power Zwischenstecker (Art.Nr. 19095 / 19096)	
Schalldruck 1 / 5 / 10 m	65 / 51 / 45 dB	58 / 45 / 38 dB	59 / 45 / 39 dB	60 / 46 / 40 dB
Gemessener / garantierter Schalleistungspegel	73 / 75 [dB(A)]	67 / 69 [dB(A)]	68 / 70 [dB(A)]	69 / 71 [dB(A)]
Besonderheiten	Separate Einfüll-/ Ablassschraube, äußerst effizient	Separate Einfüll-/ Ablassschraube, äußerst effizient und äußerst leise, Pumpengehäuse aus Edelstahl	Separate Ablassschraube, äußerst effizient und äußerst leise, Pumpengehäuse aus Edelstahl, Timer- und Bewässerungsfunktion (nur mit Bluetooth®-Verbindung), Start- und Fehlerbehebungsanleitung (nur mit Bluetooth®-Verbindung), Erinnerung zur Reinigung GARDENA Bluetooth® App. Kostenloser Download, keine Abonnementgebühren, verfügbar für Smartphone, Tablet, Android oder iOS Betriebssystem & Bluetooth®-Funktion erforderlich	
Artikel-Nr.	9056	9057	9058	9059

## Leistungsdaten

9056

9057

9058

9059

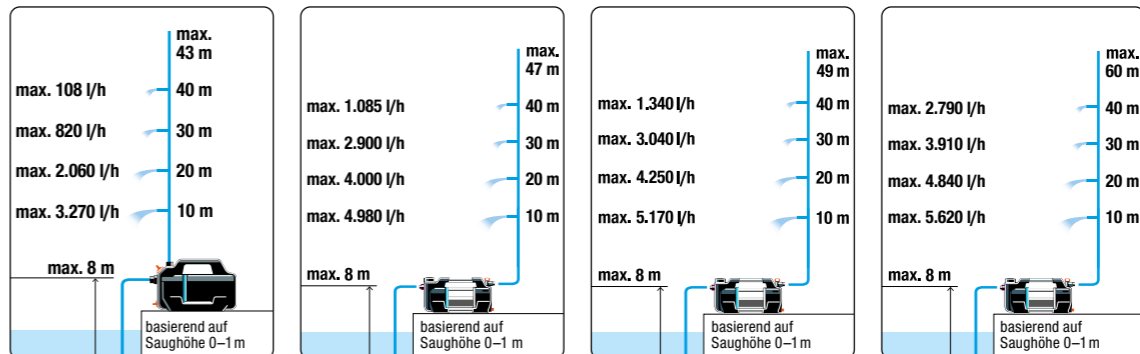

# Akku-Pumpen

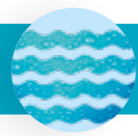

ENTWICKELT IN DEUTSCHLAND			
Artikelbeschreibung	<b>Akku-Klarwasser-Tauchpumpe 2000/2 18V P4A Ready-To-Use-Set</b>	<b>Akku-Klarwasser-Tauchpumpe 2000/2 18 V P4A solo</b>	<b>Akku-Regenfasspumpe 2000/2 18V P4A Ready-To-Use Set</b>
Leistungsregulierung	•		•
Timer-Funktion	•		•
Teleskoprohr-Verlängerung	-		<b>560-760 mm<sup>2)</sup></b>
Integrierter Schmutzfilter	•		•
Einsatzmöglichkeiten	Zur Entwässerung sowie zum Um- und Auspumpen von sauberem bis leicht verschmutztem Wasser, Bewässerung		Zum Bewässern mit z. B. kleinen Regnern (Aqua), Spritzen, Brausen, Micro-Drip-Anlagen, zum Um- und Auspumpen
Akku-Laufzeit	65 min max.		65 min max.
Max. Fördermenge	2.000 l/h		2.000 l/h
Max. Förderhöhe/Druck	20 m / 2,0 bar		20 m / 2,0 bar
Flachabsaugung bis	5 mm		-
Gewicht ca.	2,3 kg	2,0 kg	2,6 kg
Maße (L x B x H) ca.	14 x 14 x 27 cm		14 x 14 x 60 cm
Anschlussgewinde	33,3 mm (G1")		3/4" Anschlussrohr zum Einhängen in das Regenfass, abgewinkelt, teleskopierbar, G1" Anschlussgewinde
Besonderheiten	Leistungsstufen regelbar, Edelstahlwelle, integrierter Schmutzfilter, Timer-Funktion (5/10/15 Min.)		Aluminium Teleskoprohr (560-760 mm), Leistungsstufen regelbar, Edelstahlwelle, mit Regulier- und Absperrventil, Timer-Funktion (5/10/15 Minuten)
Inhalt	Inkl. System Akku P4A PBA 18V/45, inkl. Ladegerät P4A AL 1810 CV	-	Inkl. System Akku P4A PBA 18V/45, inkl. Ladegerät P4A AL 1810 CV
Artikel-Nr.	14600-61	14600-66	14602-61

<sup>2)</sup> Mit dem Verlängerungsrohr (1420-20) kann die Länge um 21 cm verlängert werden

## Leistungsdaten

14600/14602

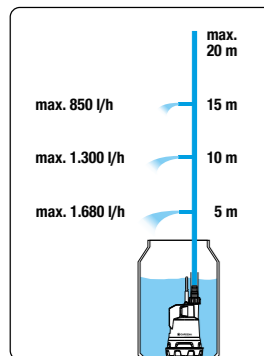

# Regenfasspumpen



automatic

ENTWICKELT IN DEUTSCHLAND			
Artikelbezeichnung	<b>Regenfasspumpe 4000/1</b>	<b>Regenfasspumpe 4700/2 inox</b>	<b>Regenfasspumpe 4700/2 inox automatic</b>
Einsatzmöglichkeiten	Zum Bewässern mit z. B. kleinen Regnern (Aqua), Spritzen, Brausen, Micro-Drip-Anlagen, zum Um- und Auspumpen	Zum Bewässern mit z. B. größeren Regnern (Aqua/ AquaZoom), Spritzen, Brausen, Micro-Drip-Anlagen, zum Um- und Auspumpen	
Leistung	400 W	550 W	550 W
Max. Fördermenge	4.000 l/h	4.700 l/h	4.700 l/h
Max. Förderhöhe/Druck	13 m / 1,3 bar	23 m / 2,3 bar	23 m / 2,3 bar
Max. Eintauchtiefe	7 m	7 m	7 m
Pumpenaufwerk	1-stufig	2-stufig	2-stufig
Max. Medientemperatur	35° C	35° C	35° C
Schallwert	14,8 cm	14,8 cm	14,8 cm
Gewicht ca.	4,3 kg	5,9 kg	7,1 kg
Maße (L x B x H) ca.	15 x 15 x 65 cm	15 x 15 x 71 cm	15 x 15 x 80 cm
Anschlusskabel	10 m H05 RN-F	10 m H05 RN-F	10 m H07 RN-F
Anschlussgewinde	33,3 mm (G 1")	33,3 mm (G 1")	33,3 mm (G 1")
Handgriff	Basic	Comfort	Comfort
Automatische Ein-/Ausschaltung	-	-	•
Trockenlaufschutz	Über Schwimmerschalter	Über Schwimmerschalter	Integriert
Einsetzbar/erweiterbar mit	smart Power Zwischenstecker (Art. No. 19095 / 19096)	smart Power Zwischenstecker (Art. No. 19095 / 19096)	smart Power Zwischenstecker (Art. No. 19095 / 19096), Bewässerungssteuerung
Reduzierte Schmutzansaugung	Durch Standfuß, integrierter Schmutzfilter	Durch Standfuß, integrierter Schmutzfilter	Durch Standfuß, integrierter Schmutzfilter
Besonderheiten	Aluminium Teleskoprohr (615-815 mm)*, mit Regulier- und Absperrventil, Edelstahlwelle	Aluminium Teleskoprohr (670-870 mm)*, mit Regulier- und Absperrventil, Edelstahl-Pumpengehäuse	Aluminium Teleskoprohr (760-960 mm)*, mit Regulier- und Absperrventil, Edelstahl-Pumpengehäuse und Anschlussgewinde, Edelstahlwelle
Schutzklasse	IP X8	IP X8	IP X8
Artikel-Nr.	1762	1764	1766

\* Mit dem Verlängerungsrohr (1420-20) kann die Länge um 21 cm verlängert werden

## Leistungsdaten

1762

1764 / 1766

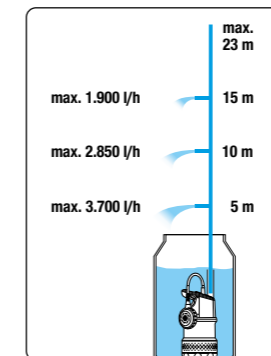
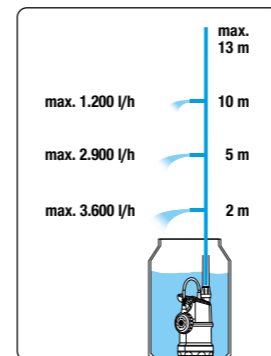

# Tauch-Druckpumpen



ENTWICKELT IN DEUTSCHLAND



Artikelbezeichnung	Tauch-Druckpumpe 5900/4 inox	Tauch-Druckpumpe 5900/4 inox automatic	Tauch-Druckpumpe 6100/5 inox automatic	Tauch-Druckpumpe 6000/5 automatic
Einsatzmöglichkeiten	Zum Betrieb von Sprinklern und Bewässerungssystemen, zur Wasserentnahme aus großer Tiefe	Zur automatischen Wasserversorgung in Haus und Garten direkt aus Brunnen oder Zisterne		
Leistung	900 W	900 W	1.100 W	1.050 W
Max. Fördermenge	5.900 l/h	5.900 l/h	6.100 l/h	6.000 l/h
Max. Förderhöhe/Druck	35 m / 3,5 bar	35 m / 3,5 bar	47 m / 4,7 bar	45 m / 4,5 bar
Max. Eintauchtiefe	12 m	12 m	17 m	12 m
Pumpenlaufwerk	3-stufig	4-stufig	4-stufig	4-stufig
Max. Medientemperatur	35° C	35° C	35° C	35° C
Gewicht ca.	9,4 kg	9,3 kg	10,6 kg	8 kg
Maße (L x W x H) ca.	15 x 15 x 48 cm	15 x 15 x 48 cm	15 x 15 x 50 cm	15 x 15 x 51 cm
Anschlusskabel	15 m H07 RN-F	15 m H07 RN-F	20 m H07 RN-F	15 m H07 RN-F
Anschlussgewinde	33,3 mm (G1")	33,3 mm (G1")	33,3 mm (G1")	33,3 mm (G1")
Automatische Ein-/Ausschaltung	–	•	•	•
Trockenlaufsicherung	Über Schwimmerschalter	Integriert	Integriert	Integriert
Einsetzbar/erweiterbar mit	smart Power Zwischenstecker (Art. No. 19095 / 19096)	smart Power Zwischenstecker (Art. No. 19095 / 19096), Bewässerungssteuerung	smart Power Zwischenstecker (Art. No. 19095 / 19096), Bewässerungssteuerung	smart Power Zwischenstecker (Art. No. 19095 / 19096), Bewässerungssteuerung
Kleinstmengenprogramm	–	•	•	–
Integrierter Schmutzfilter	•	•	•	Aus rostfreiem Edelstahl
Besonderheiten	Edelstahlwelle. Ideal für Brunnen oder Zisternen ab mind. 150 mm Ø. Anschlussmöglichkeit für schwimmende Absaugung. Gehäuse und Anschlussgewinde aus rostfreiem Edelstahl	Edelstahlwelle. Ideal für Brunnen oder Zisternen ab mind. 150 mm Ø. Tropfwasserwarnung. Anschlussmöglichkeit für schwimmende Absaugung. Gehäuse und Anschlussgewinde aus rostfreiem Edelstahl	Edelstahlwelle. Ideal für Brunnen oder Zisternen ab mind. 150 mm Ø. Tropfwasserwarnung. Anschlussmöglichkeit für schwimmende Absaugung. Gehäuse und Anschlussgewinde aus rostfreiem Edelstahl	Edelstahlwelle. Ideal für Brunnen oder Zisternen ab mind. 150 mm Ø
Schutzklasse	IP X8	IP X8	IP X8	IP X8
Artikel-Nr.	1768	1771	1773	1476

## Leistungsdaten

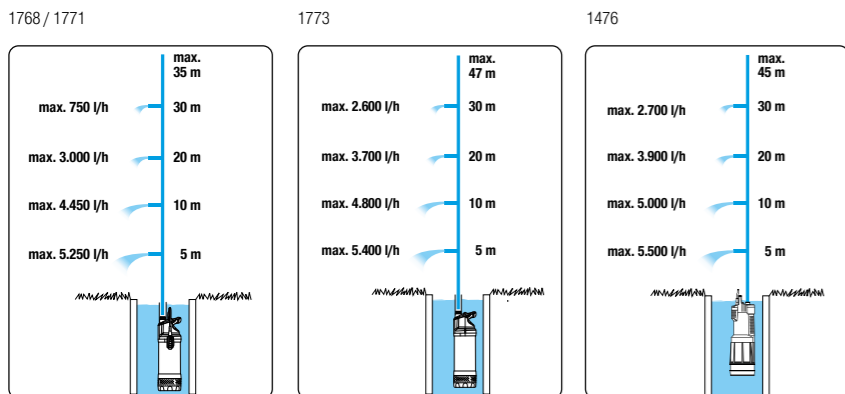

# Tiefbrunnenpumpen



ENTWICKELT IN DEUTSCHLAND



Artikelbeschreibung	Tiefbrunnenpumpe 5500/5 inox	Tiefbrunnenpumpe 6000/5 inox	Tiefbrunnenpumpe 6000/5 inox automatic
Rückfluß-Stop	–	–	•
Robustes, rostfreies Edelstahlgehäuse	•	•	•
Pumpendurchmesser 98 mm	•	•	•
Automatik-Funktion	–	–	•
Leistung	850 W	950 W	950 W
Max. Fördermenge	5.500 l/h	6.000 l/h	6.000 l/h
Max. Förderhöhe / Druck	45 m / 4,5 bar	50 m / 5,0 bar	50 m / 5,0 bar
Max. Eintauchtiefe	19 m	19 m	19 m
Gewicht ca.	7,5 kg	8,25 kg	9,0 kg
Maße (L x W x H) ca.	9,8 x 9,8 x 64 cm	9,8 x 9,8 x 65 cm	9,8 x 9,8 x 85 cm
Befestigungsseil	22 m	22 m	22 m
Anschlusskabel	22 m H07 RN-F	22 m H07 RN-F	22 m H07 RN-F
Artikel-Nr.	1489	1492	1499

## Leistungsdaten

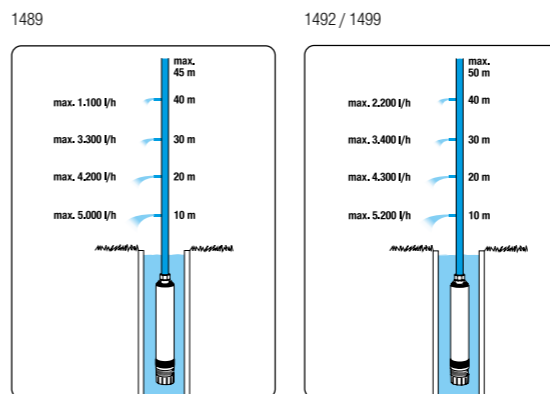



Mit unserem Pumpenberater findest Du die richtige Pumpe auch online auf [www.gardena.com](http://www.gardena.com)



# GARDENA Haus- & Garten- automaten

Zum vollautomatischen Verteilen von Wasser  
in Haus und Garten

Wo auch immer Wasser gebraucht wird: Durch die kompakte Bauweise sind GARDENA Haus- & Gartenautomaten flexibel einsetzbar, z. B. im Garten, für die Toilette oder für die Waschmaschine. Sie eignen sich sowohl für die fest installierte Hauswasserversorgung als auch zum bequemen Einsatz bei der Gartenbewässerung, denn sie schalten bei Wasserbedarf automatisch ein und danach wieder aus. Unter den verschiedenen Modellen findet sich für jeden Anspruch das passende Modell.



## Haus- & Gartenautomat 6000/6 LCD inox

Auch erhältlich im Rahmen  
des smart system als  
smart Haus- & Gartenautomat.  
Siehe nächste Seite.



### Besonderheiten



#### Wetterschutz

Ermöglicht freie Standortwahl.  
Die Pumpe kann die ganze Saison  
im Freien installiert bleiben.



#### Integrierter Feinfilter

Verhindert Beschädigungen  
der Pumpe.



#### Kleinmengenprogramm

Ermöglicht problemlosen Einsatz auch  
bei geringstem Wasserbedarf.



#### Großes LC Display

Volle Kontrolle aller Pumpenfunktionen.  
Mit konstruktiven Anleitungen, was bei  
evtl. Störungen zu tun ist.

Produktübersicht  
siehe Seite

50

# Vernetzen. Steuern. Aufblühen.

Das GARDENA smart system. Das intelligente System, das Deinen Garten mäht, bewässert und pflegt – wo immer Du gerade bist.

Mit Deinem Smartphone hast Du alles im Griff: Denn Du kannst von unterwegs in Dein fest installiertes, automatisches Bewässerungssystem eingreifen. Der kompakte smart Haus- & Gartenautomat eignet sich ideal zur Gartenbewässerung wie auch zur automatischen Hauswasserversorgung. Alle wichtigen Pumpenfunktionen lassen sich bequem per GARDENA smart App bedienen. Schaltet sich bei Wasserbedarf automatisch ein und danach wieder aus. Individuelle Bewässerungszeiten sind programmierbar.

**GARDENA**  
smartsystem



# smart Haus- & Gartenautomat



Vollautomatische Wasserversorgung in Haus und Garten mit Regen- oder Brunnenwasser

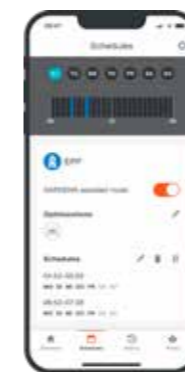

## OUTDOORTAUGLICH

- Nur einmal befüllt – die ganze Saison im Einsatz
- Freie Standortwahl, dadurch besonders effizient einsetzbar

## PUMPEN-FERNSTEUERUNG

Steuerung und Kontrolle aller Pumpenfunktionen via GARDENA smart App – überall und zu jeder Zeit

## EINFACHE FEHLERBEHEBUNG

Umfassende Fehler- und Abhilfeinformationen bei evtl. Störungen via GARDENA smart App

## AUTOMATISCHE BEWÄSSERUNG

Anhand der aktuellen Wettervorhersage

## INTEGRIERTE BEWÄSSERUNGSSTEUERUNG

Individuelle, vielseitige Programmiermöglichkeiten per GARDENA smart App

## INFORMATIVE LED-ANZEIGEN

Einfache Funktions- und Fehlerkontrolle

## KLEINMENGENPROGRAMM

Problemloser Einsatz auch bei geringsten Fördermengen



Mehr zum GARDENA smart system findest Du unter [gardena.com/smart](https://gardena.com/smart)

Apple und das Apple-Logo sind Marken von Apple Inc. und in den USA und anderen Ländern eingetragen. App Store ist eine Dienstleistungsmarke von Apple Inc. und in den USA und anderen Ländern eingetragen. Google Play und das Google Play-Logo sind Marken von Google LLC.

## Tipps & Tricks

Das GARDENA smart system bietet weitaus mehr als nur smarte Produkte zur Bewässerung und Rasenpflege: Die GARDENA smart App wird immer weiter entwickelt und hilft bei einer optimalen Versorgung des Gartens, z. B. mit einer Pflanzenbibliothek mit mehr als 2.000 Pflanzen, mit der Berücksichtigung von Wetter- und Sensordaten bei der Bewässerung oder mit hilfreichen Tipps rund um den Garten.

Produktübersicht  
siehe Seite

51



# GARDENA Hauswasserwerke

Energiesparend und sicher für höchste Ansprüche

Mit einem fest installierten GARDENA Hauswasserwerk nutzt Du kostenlos das Brauchwasser aus Brunnen oder Zisterne sowohl zur Gartenbewässerung als auch für Sanitärsysteme oder die Waschmaschine. GARDENA Hauswasserwerke schalten sich bei Bedarf automatisch ein und danach wieder aus. Das Hauswasserwerk startet nicht bei jedem Bedarf. Es nutzt den großen Wassertank. Stellen, an denen das Leitungssystem undicht ist (z. B. tropfender Wasserhahn) werden durch den Wassertank kompensiert. Das spart Energie und schont die Umwelt. Unter den verschiedenen Modellen findet sich für jeden Anspruch das passende Hauswasserwerk.



Das Hauswasserwerk 3700/4 ist ausgestattet mit den Grundfunktionen und einem hervorragenden Preis-Leistungsverhältnis.



## Hauswasserwerk 5000/5 eco inox

**INTEGRIERTER VORFILTER**  
Serienmäßige Sonderausstattung

**AUTOMATISCHER RÜCKFLUSSSTOPP**  
Problemlose Inbetriebnahme, schnelle Ansaugzeiten

**MULTI-FUNKTIONSSCHALTER**  
Einfaches Ein- und Ausschalten

**STARRE TANK-/PUMPENVERROHRUNG**  
Keine Undichtheiten

**WASSERABLASSSCHRAUBE**  
Schnelles Entleeren bei Frostgefahr

**3 ANSCHLÜSSE**  
Gleichzeitiger Betrieb mehrerer Geräte druckseitig möglich, individuelle Anschlussmöglichkeiten

**EDELSTAHL ROSTFREI**  
Wassertank aus Inox, Edelstahl (Premium-Modell)

**GERÄUSCHREDUZIERTER BETRIEB, VIBRATIONSFREIER LAUF**  
Federgelagerte Gummifüße als Zubehör erhältlich über den GARDENA Service

### Besonderheiten



**Eco-Betrieb**  
Stufenloser eco-Betrieb ermöglicht bis zu 15 % Energieeinsparung gegenüber Normalbetrieb.



**Sichere Technik**  
Sichere Technik mit Trockenlaufschutz und automatischer Sicherheitsabschaltung vor Überhitzung des Motors.



**Tank 5 Jahre wartungsfrei**  
Kein Austauschen der Membrane, kein Luftnachfüllen.

Produktübersicht  
siehe Seite

52

# Haus- & Gartenautomaten

ENTWICKELT IN DEUTSCHLAND



Artikelbezeichnung	Haus- & Gartenautomat 3500/4	Haus- & Gartenautomat 4000/5	Haus- & Gartenautomat 5000/5 LCD	Haus- & Gartenautomat 6000/6 LCD Inox
<b>Integrierter Vorfilter</b>	•	•	•	•
<b>Trockenlaufsicherung</b>	•	•	•	•
<b>Zwei Ausgänge</b>	•	•	•	•
<b>LC-Display (24 Sprachen)</b>	-	-	•	•
<b>5-stufiges Pumpenaufwerk</b>	-	-	-	•
<b>Pumpengehäuse aus rostfreiem Edelstahl</b>	-	-	-	•
<b>UV &amp; Regen geschütztes Gehäuse</b>	•	•	•	•
<b>Automatik-Funktion</b>	•	•	•	•
Leistung	800 W	1.100 W	1.300 W	1.300 W
Max. Fördermenge	3.500 l/h	4.000 l/h	5.000 l/h	6.000 l/h
Max. Förderhöhe/Druck	40 m / 4,0 bar	45 m / 4,5 bar	50 m / 5,0 bar	55 m / 5,5 bar
Max. Selbstansaughöhe	7 m	8 m	8 m	8 m
Pumpenaufwerk	Jet	Jet	Jet	5-stufig
Gewicht ca.	8,3 kg	12,6 kg	13,4 kg	15,2 kg
Maße (L x W x H) ca.	44 x 20 x 30 cm	47 x 26 x 34 cm	47 x 26 x 34 cm	50 x 26 x 34 cm
Gemessener / garantierter Schallleistungspegel	77 / 81 [dB(A)]	82 / 83 [dB(A)]	84 / 85 [dB(A)]	72 / 74 [dB(A)]
Info-Anzeige	LED	LED	LC-Display (24 Sprachen)	LC-Display (24 Sprachen)
Artikel-Nr.	1757	1758	1759	1760

## Leistungsdaten

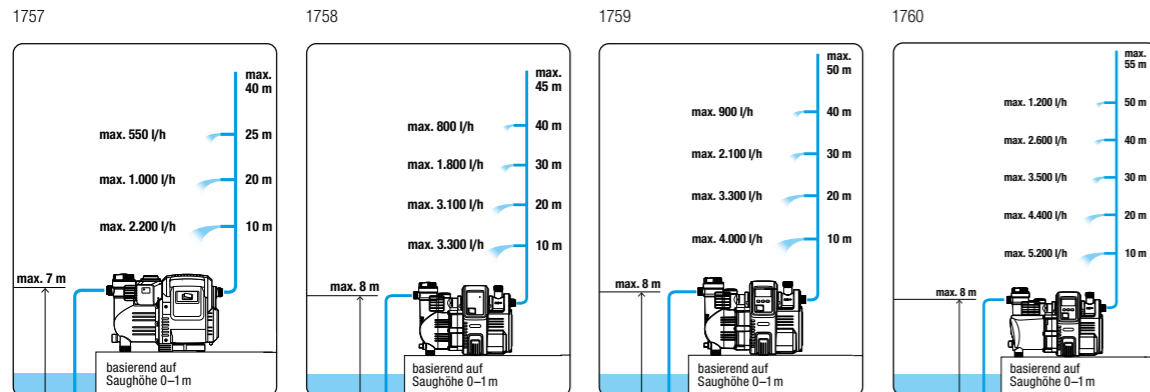

# smart Haus- & Gartenautomat

ENTWICKELT IN DEUTSCHLAND



Artikelbezeichnung	smart Haus- & Gartenautomat 5000/5 Set	smart Haus- & Gartenautomat 5000/5
Inhalt	smart Haus- & Gartenautomat 5000/5, smart Gateway	smart Haus- & Gartenautomat 5000/5
Leistung	1.300 W	
Max. Fördermenge	5.000 l/h	
Max. Förderhöhe / Druck	50 m / 5,0 bar	
Max. Selbstansaughöhe	8 m	
Gewicht ca.	14 kg	13,4 kg
Maße (L x W x H) ca.	47 x 26 x 34 cm	47 x 26 x 34 cm
Gemessener / garantierter Schallleistungspegel	77 / 79 [dB(A)]	77 / 79 [dB(A)]
Trockelaufschutz	•	•
Zeitgesteuerter Betrieb	•	
Tropfwasserwarnung & Kleinmengenprogramm	•	
Merkmale	Keramikabdichtung/ Doppeltes Dichtungssystem, integrierter Vorfilter, automatische Ein-/Ausschaltung, Tropfwasserwarnung, Trockenlaufsicherung	
Steuerung per smart App	kostenloser Download, keine Abonnementgebühren, verfügbar für Smartphone, Tablet und Web	
Voraussetzungen	(WLAN) Router und Internetzugang, Smartphone, Tablet oder PC	smart Gateway, (WLAN) Router und Internetzugang, Smartphone, Tablet oder PC
Besonderheiten	Einfache Installation von Softwareupdates, Wetterschutz	
Artikel-Nr.	19106	19080

## Leistungsdaten

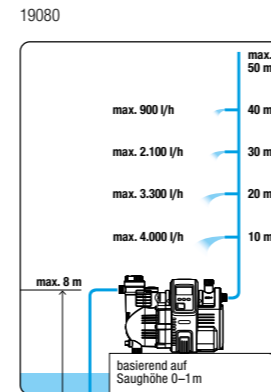

# Hauswasserwerke

ENTWICKELT IN DEUTSCHLAND



Artikelbezeichnung	Hauswasserwerk 3700/4	Hauswasserwerk 3000/4 eco	Hauswasserwerk 4000/5 eco	Hauswasserwerk 5000/5 eco	Hauswasserwerk 5000/5 eco inox
Tank 5 Jahre wartungsfrei	–	•	•	•	•
Eco Betrieb	–	•	•	•	•
Tankvolumen	19 l	24 l	24 l	24 l	24 l
Anzahl Ausgänge	1	1	3	3	3
Trockenlaufsicherung	–	–	•	•	•
Multifunktionsschalter (Ein/Aus/Auto)	–	–	•	•	•
Leistung	800 W	650 W	850 W	1.100 W	1.200 W
Max. Fördermenge	3.700 l/h	2.800 l/h	3.500 l/h	4.500 l/h	4.500 l/h
Max. Förderhöhe / Druck	41 m / 4,1 bar	40 m / 4,0 bar	45 m / 4,5 bar	50 m / 5,0 bar	50 m / 5,0 bar
Max. Selbstansaughöhe	7 m	8 m	8 m	8 m	8 m
Einschaltdruck	1,5 bar +/- 0,1 bar	1,5 bar +/- 0,1 bar	1,5 bar +/- 0,1 bar	1,8 bar +/- 0,1 bar	1,8 bar +/- 0,1 bar
Ausschaltdruck eco/max.	2,8 bar / –	2,2 / 3,2 bar	2,2 / 3,2 bar	2,5 / 3,5 bar	2,5 / 3,5 bar
Überhitzungsschutz	Motor	Motor	Motor	Motor	Motor
Pumpenlaufwerk	Jet	Jet	Jet	Jet	Jet
Gewicht ca.	10,8 kg	14 kg	15,3 kg	17,5 kg	17,3 kg
Maße (L x W x H) ca.	46 x 28 x 51 cm	45 x 29 x 62 cm	45 x 29 x 62 cm	45 x 29 x 62 cm	45 x 29 x 62 cm
Gemessener / garantierter Schalleistungspegel	78 / 82 [dB(A)]	79 / 80 [dB(A)]	83 / 84 [dB(A)]	87 / 88 [dB(A)]	87 / 89 [dB(A)]
Trockenlaufschutz	–	–	•	•	•
Artikel-Nr.	9023	1753	1754	1755	1756

## Leistungsdaten

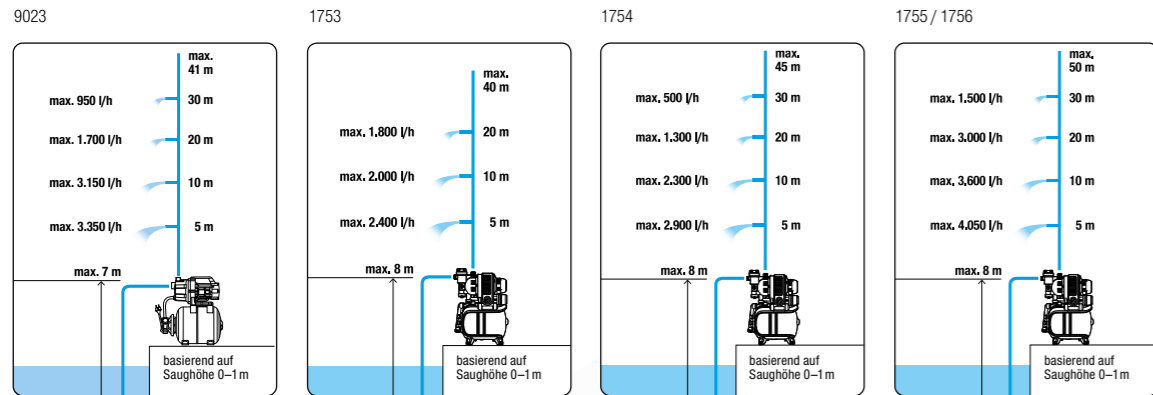

# Zubehör

## Ansaughilfen

Sauggarnitur (1")	Saugschlauch (1")	Saugschlauch-Meterware	Saugschlauch-Anschlussstück	Saugfilter mit Rückflusstopp	Schlagbrunnen-Saugschlauch (1")	Pumpen-Vorfilter	Schwimmende Absaugung
Für verkürzte Wiederansaugzeit, Saugschlauch komplett anschlussfertig mit Saugfilter und Rückflusstopp	Zur Verlängerung der Sauggarnitur oder zur Verwendung von Saugfiltern	Vakuumfester Spiralsaugschlauch	Zum vakuumfesten Anschluss von Saugschlauch-Meterware an die Pumpe. Mit 33,3 mm (G1")-Innengewinde	Anschluss an Saugschläuche, Rückflusstopp verkürzt Wiederansaugzeit. (Art.-Nr. 1728 Metall-/Kunststoffausführung -ohne Abb.-)	Zum vakuumfesten Anschluss der Pumpe an Schlagbrunnen oder Rohrleitung	Zum Schutz der Pumpe vor Beschädigung durch Verschmutzung	Verhindert Schmutzansaugung am Grund von Zisternen, für selbstansaugende Pumpen
Länge: 3,5 m	Länge: 3,5 m	19 mm (3/4")	19 mm (3/4")	19 mm (3/4")	Länge: 0,5 m	Durchfluss: < 3.000 l/h	25 mm (1")
Artikel-Nr. 1411	Artikel-Nr. 1412	Artikel-Nr. 1720	Artikel-Nr. 1723	Artikel-Nr. 1726	Artikel-Nr. 1729	Maschenweite: 250 µm (0,25 x 0,25 mm)	
Länge: 7 m		25 mm (1")	25 mm (1")	25 mm (1")		Durchfluss: < 6.000 l/h	
Artikel-Nr. 1418		Artikel-Nr. 1721	Artikel-Nr. 1724	Artikel-Nr. 1727		Empfohlen beim Fördern sandhaltiger Medien	
		32 mm (5/4")		19 mm (3/4") / 25 mm (1")		Maschenweite: 100 µm (0,1 x 0,1 mm)	
		Artikel-Nr. 1722		Artikel-Nr. 1728		Artikel-Nr. 1730	

## Förderhilfen

Pumpen-Anschlussatz	Pumpen-Anschlussstück	Schlauchverbinder / Reparatur	Teleskoprohrverlängerung	Flachschlauch-Set 38 mm (1 1/2") 10 m
Zum Anschluss von Pumpen mit Außengewinde: 33,3 mm (G1") an das GARDENA Wasserschlauch-Stecksystem	Zum Anschluss von Pumpen mit Innengewinde an das GARDENA Wasserschlauch-Stecksystem. Mit 33,3 (G1") / 33,3 (G1")-Gewinde	Zur Verlängerung oder Reparatur von 38 mm (1 1/2") Schläuchen wie 7833, 5003 or 5005	Passend für alle GARDENA Regenfasspumpen. Zur Verlängerung des Teleskoprohres um weitere 21 cm mit einem festen Rohrstück. Ideal für längere Wasserbehälter. Eine Kombination mehrerer Verlängerungen ist ebenfalls möglich	Flexibles Material, perfekt für den Einsatz mit Pumpen
13 mm (1/2")		38 mm (1 1/2") Schlauch	Mit 33,3 mm (G1") / 33,3 mm (G1")	38 mm (1 1/2")
Artikel-Nr. 1750	Artikel-Nr. 1745	Artikel-Nr. 1746	Artikel-Nr. 1420	Artikel-Nr. 5005
19 mm (3/4")				
Artikel-Nr. 1752				



Wusstest Du...

dass Du in unserem Sortiment auch hochwertige Messingarmaturen finden kannst?



# GARDENA Pumpen online entdecken



## GARDENA Pumpenberater

Mit unserem Pumpenberater findest Du auch online ganz einfach die passende Pumpe, abhängig von Einsatzzweck, Schlauchlänge und Anschlussgerät.

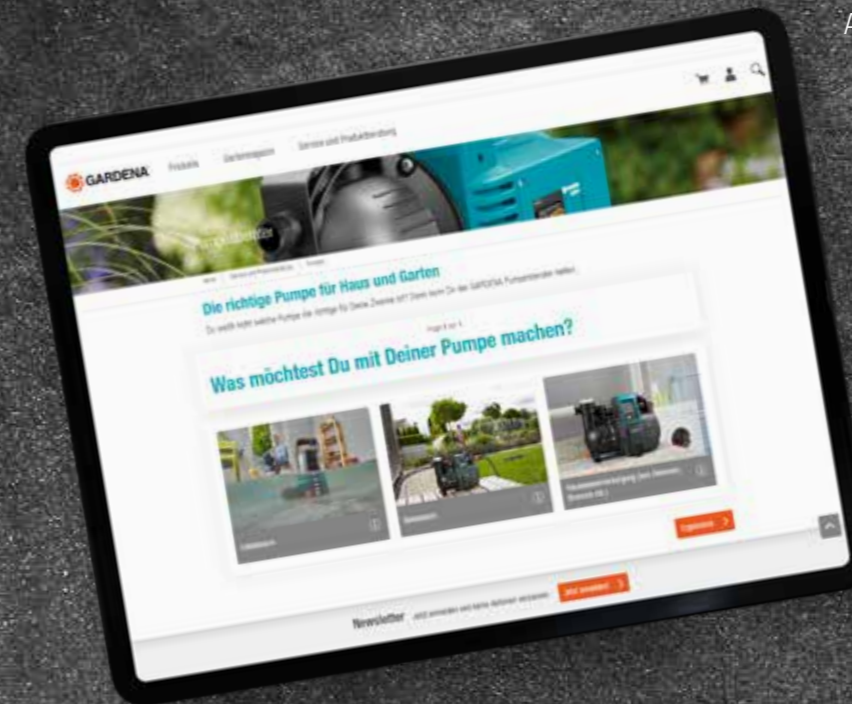

## GARDENA Website

Entdecke die Pumpen auf  
[www.gardena.com](http://www.gardena.com)

